

ABUS LEVAGE FRANCE

valable pour 220 V - 230 V / 50 Hz

Capacité de levage	100 kg	course du crochet	3000 mm
Groupe FEM	1Am / M4	vitesse de levage	0,7 - 12 m/min
brin	1		

entraînements

réducteur de levage

puissance	0,425 kW
facteur de marche	40 %
nombre de cycles	240 c/h
vitesse de régime nominal	8.000 1/min
courant nominal	2,2 A
courant de démarrage	12 A
cos phi _N	0,84
cos phi _A	0,8

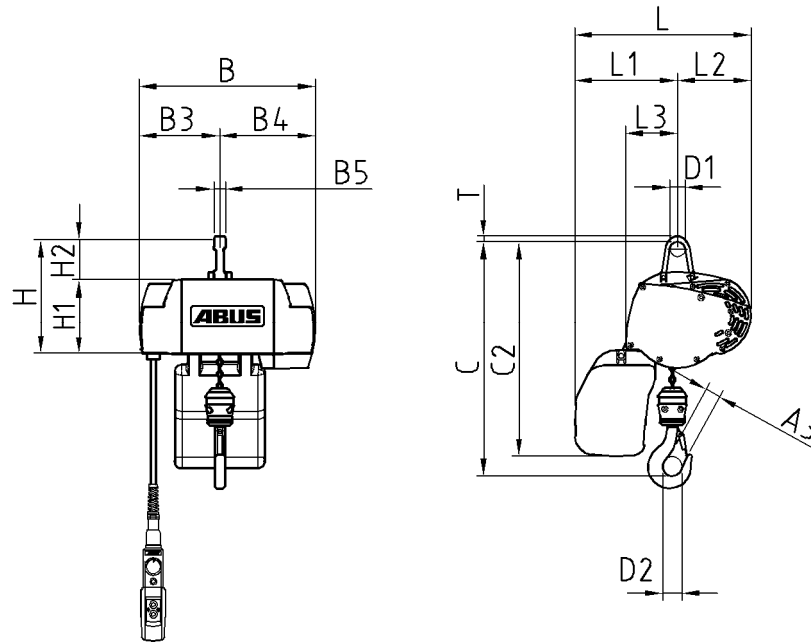

dimensions et poids

A3	19 mm	B	275 mm	B3	115 mm	B4	160 mm
B5	18 mm	C	310 mm	C2	340 mm	D1	24 mm
D2	30 mm	H	177 mm	H1	130 mm	H2	47 mm
L	290 mm	L1	175 mm	L2	115 mm	L3	81 mm
T	9 mm						

chaîne G80 RCS - 3,1 x 9,3		crochet de levage	E 012 - P
poids de la chaîne	0,6 kg	poids moufle inférieur	0,7 kg
version bac à chaîne	1	longueur max. de la chaîne	
poids de base méc. de levage	6,7 kg	poids boîte à boutons	env. 2 kg
poids total mécanisme de levage	env. 10 kg		

ABUS Kransysteme GmbH
Sonnenweg 1
51647 Gummersbach

palan à chaîne GM C 100.12-1

01.10.2000