

valable pour 220 V - 230 V / 50 Hz			
Capacité de levage	125 kg	course du crochet	3000 mm
Groupe FEM	1Am / M4	vitesse de levage	0,7 - 12 m/min
brin	1		

**entraînements**

<b>réducteur de levage</b>	
puissance	0,425 kW
facteur de marche	50 %
nombre de cycles	300 c/h
vitesse de régime nominal	8000 1/min
courant nominal	2,2 A
courant de démarrage	12 A
cos phi <sub>N</sub>	0,84
cos phi <sub>A</sub>	0,8

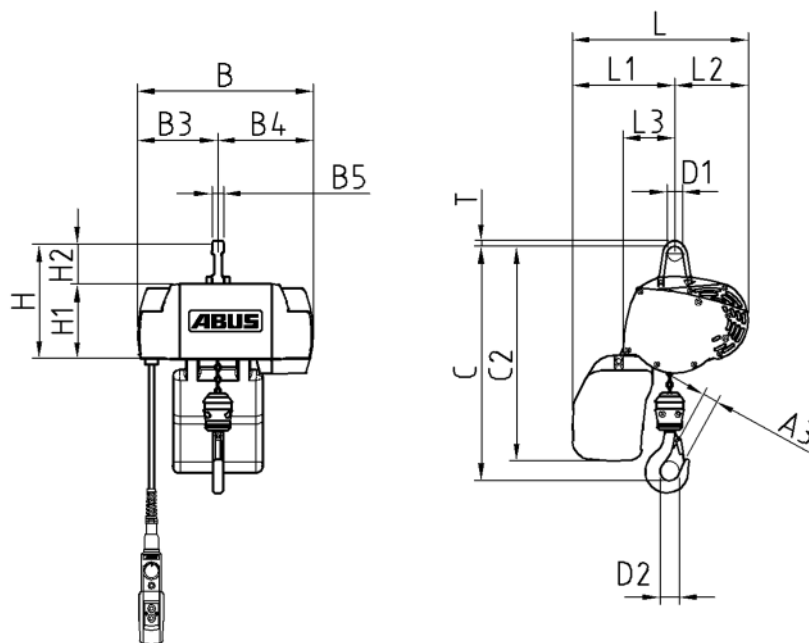

**dimensions et poids**

A3	19 mm	B	275 mm	B3	115 mm	B4	160 mm
B5	18 mm	C	332 mm	C2	337 mm	D1	24 mm
D2	30 mm	H	183 mm	H1	117 mm	H2	66 mm
L	290 mm	L1	175 mm	L2	115 mm	L3	81 mm
T	8,5 mm						

chaîne HEP 3,7x12 DATC		crochet de levage	E 012 - P
poids de la chaîne	1,0 kg	poids moufle inférieur	0,5 kg
version bac à chaîne	1	longueur max. de la chaîne	
poids de base méc. de levage	6,7 kg	poids boîte à boutons	env. 2 kg
poids total mécanisme de levage	env. 10,2 kg		

ABUS Kransysteme GmbH Sonnenweg 1 51647 Gummersbach	<b>Palan GM C 125.12-1</b>	18.07.2022
---	----------------------------	------------